

- 362 Kugelabsperrenteil
- 365 Filtertrockner
- 371 Wärmetauscher
- 375 Magnetventil
- 380 Schauglas
- 410 th. Expansionsventil
- 430 Schwingungsdämpfer
- 438 Wasservorkühler
- 510 Gefrierereinheit
  
- A weitere Gefrierereinheit(en)
- B bauseitiges Kälteaggregat

Eisbereiter mit Steuerung...

...zum alleinigen Anschluss an zwei eigene Kälteaggregate.

Spezifikation

## Wesentliche Merkmale

- Leistung: 10000 kg/24 h Brucheis
- Ideale Eistemperatur von  $-0,5\text{ }^{\circ}\text{C}$   
Macrolce, Standardlce oder Microlce
- 2 getrennte Kreisläufe für je 50% Eisleistung -  
höchste Betriebssicherheit und Flexibilität
- Ausgelegt für Dauerbetrieb -  
24 Stunden - 7 Tage die Woche
- Hygienisches Design: Geschlossenes Wassersystem -  
Schutz vor Verunreinigungen durch äußere Einflüsse
- Umweltfreundliche Technik -  
Keine rotierenden Teile im Kältekreis des Verdampfers -  
keine Kältemittellundichten
- Für den Anschluss an zwei separate Kälteaggregate -  
Kältemittel: nach Anforderung  
(Bei Kälteverbund siehe eigene Spezifikation)



Macrolce



Standardlce



Microlce

## Maße und Anschlüsse

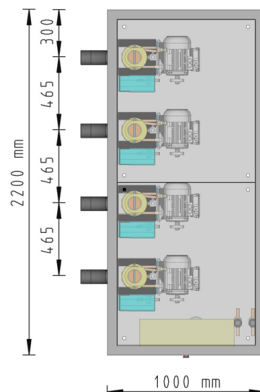
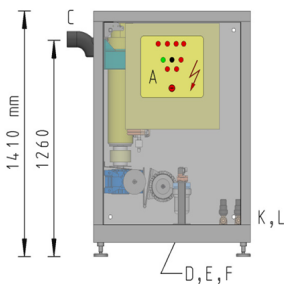

- A Schaltkasten
- C Eisauswurf
- D Elektr. Anschluss
- E Wasserzulauf
- F Wasserablauf
- K Flüssigkeitsleitung
- L Sauggasleitung

- Bauseits:
- Wasserfilter
  - Absperrhahn
  - Elektr. Absicherung
  - Abwasseranschluss  
(berührungslos)

Made in Germany

## Technische Daten

	UBE 10.000-2 E
10000 kg/24 h Nennleistung bei	15 °C Wassertemperatur
Rahmenmaße (L x B x H)	100 cm x 220 cm x 141 cm
Gewicht	1.000 kg
Rahmen und Verkleidung	pulverbeschichtet
Eiswurf	siehe Spezifikation "Eiswürfe"
Elektrizität	
Leistungsaufnahme	4 kW
Stromaufnahme	12 A
potentialfreier Kontakt	Start-Stop Signal
Bauseits	
Versorgungsspannung	3/N/PE ~ 400V 50Hz
Sicherung, träge	35 A
Kabelquerschnitt, Cu	4 mm <sup>2</sup>
Signalkabel	nach Absprache
Wasser	
Zu-/Ablauf	3/4 " / 14 mm
Bauseits	
Druck	2 - 5 bar
Qualität	Trinkwasser
pH-Wert	7,2 - 9,5 pH
Härtegrad	6 - 14 °dH
Temperatur	100 - 250 mg CaCO <sub>3</sub> /l 5 °C - 30 °C
Umgebungstemperatur	5 °C - 45 °C
Kälte	
Verdampfer	4 x UBE 2.500
Verdampfungstemperatur	-30 °C
Kälteleistung	2 x 25 kW
Anschluss Flüssigkeitsleitung, Cu	2 x 22 mm
Anschluss Sauggasleitung, Cu	2 x 54 mm
Bauseits am Eisbereiter	
Kältemittel	R452A / R449A / R404A etc.
Verflüssigungstemperatur	≤ 45 °C
Verflüssiger	stufenlos drehzahl geregelt
Kälteaggregat	Auslegung gerne nach individueller Absprache
Kälteleitungen	Auslegung entsprechend Entfernung zwischen Eisbereiter und Aggregat

Technische Änderungen vorbehalten. Bei Abweichungen bitte Rücksprache.

## Lieferumfang

Der ZIEGRA-Eisbereiter wird CE-konform und betriebsbereit zum Anschluss an zwei einzelne Kälteaggregate sowie an Wasser und Elektrizität geliefert.

### ZIEGRA Qualität und Sicherheit

- Sämtliche notwendigen Regelorgane für den Anschluss an zwei externe Kälteaggregate - siehe Kältemittelkreislauf Seite 1
- Schaltkasten komplett inkl. potentialfreien Kontakt zum Anschluss an bauseitiges Signalkabel
- 3 Minuten Nachlauf zur Nutzung der Nachverdampfung
- Phasenfolgerelais
- Überstromauslöser / Thermoschutz für alle Motoren
- Wasserfüllstandsüberwachung
- Sicherheitsabschaltung bei Eisstau
- Eiswurfeschlauch oder Eiswurfeschacht je nach Bedarf
- Abschaltung durch Lichttaster oder Lichtschranke bei gefülltem Speicher oder Behälter
- HygienePlus: Automatische Wasserentleerung für zusätzliche Hygiene
- Vielfältiges Zubehör, z.B. Eisspeicher oder Wasseraufbereitung siehe separate Seite "Optionen und Zubehör"

## Optionen

- Eisauswürfe in diversen Ausführungen für Produktion
  - in einen Speicher
  - in einen Wagen o.ä.
- Eisbereiter EV für Kälteverbund (z.B. R452A oder R744)
- Edelstahlrahmen und -verkleidung oder ohne Verkleidung
- Sonderspannungen

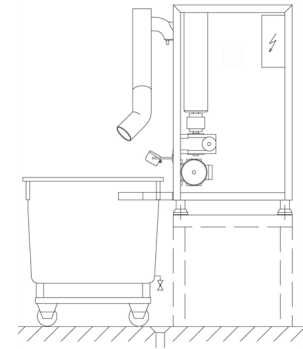

Produktion in einen Wagen

## Zubehör

- Speicher in unterschiedlichen Größen und Ausführungen, auch für die Integration in automatische Prozesse z.B. AS, S für automatisches oder manuelles Dosieren
- HygienePlus: Spülfunktion oder Desinfektionsspülung
- UV-Entkeimung
- Bei sehr kalkhaltigem Wasser und großen Durchflussmengen: ZIEGRA Wasserenthärtung
- Untergestelle, Konsolen o.ä.
- ZIEGRA Gasleckstopp: Der Maschinenschutz gegen ungewolltes Austreten von Kältemittel
- Tauwasserpumpe, Leckwassermelder und -wanne
- Frostwächter
- zusätzlicher separater Betriebsschalter
- Zeitschaltuhr für 7 Tage
- Wiederanlaufverzögerung
- Über- und Unterspannungsschutz
- Ersatzteile garantiert mindestens 15 Jahre verfügbar
- Weltweites Vertriebs- und Servicenetzwerk.
- Werkseigener Kundendienst, Wartungsverträge

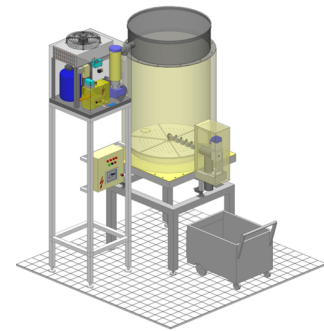

Silo AS 500 mit Eismaschine



ZIEGRA Wasserenthärtung bei hoher Kalkbelastung im Trinkwasser

Die technischen Details sind in den jeweiligen Spezifikationen erläutert. Gerne lassen wir Ihnen entsprechende Informationen zukommen - auch für Ihre Spezialwünsche.